



morsø

By appointment to the Royal Danish Court

Manuel d'installation et d'utilisation

7110

Pour utilisation en Amérique du Nord



Avant d'installer et d'utiliser votre nouvel appareil de chauffage, veuillez lire ce manuel en entier. Une mauvaise installation de cet appareil de chauffage peut entraîner un incendie.

Suivez les instructions d'installation pour limiter ce risque d'incendie. Le non-respect des instructions peut entraîner des dommages matériels, corporels ou même mortels.

Contactez l'administration locale de construction concernant les restrictions et équipements d'inspection dans votre région.

Conservez ces instructions

**MORSØ JERNSTØBERI A/S • DK-7900 NYKØBING MORS
E-Mail: stoves@morsoe.com • Site Internet: www.morsoe.com**

**Distribué par : MORSO US LLC
1011 Highway 52 West - Portland - TN 37148 - USA**

Félicitations pour votre choix : un poêle Morsø. Les poêles produits depuis 1853 par Morsø font partie des meilleurs poêles au monde. Si vous suivez attentivement ces instructions d'installation et d'utilisation, nous pouvons vous assurer des années de chaleur et de plaisir.

Accessoires en option

Une gamme étendue d'accessoires (tels que gants de manipulation, ustensiles de cheminée, nettoyant pour vitre et peinture résistant à la chaleur) est disponible pour une utilisation adaptée à votre poêle Morsø. Ils facilitent l'entretien et l'utilisation de chaque jour. Contactez votre revendeur Morsø pour plus d'informations.

Le 7110 de Morsø remplit les limites d'émission fixées par l'agence de protection de l'environnement américaine pour les appareils de chauffage à bois vendus après le 1er Juillet 1990.



Le 7110 de Morsø a fait l'objet de tests auprès des services de contrôle OMNI-Test Laboratories, Inc. Les standards du test sont ANSI/UL-1482 pour les Etats Unis et ULC S627 pour le Canada.

Le poêle est répertorié uniquement pour brûler du bois. Ne brûler aucun autre combustible.

Sous conditions spécifiques de test, on a pu constater que le rendement calorifique de ce chauffage varie entre 11000 et 25000 Btu.

La fonte

La fonte n'est pas un matériau inerte. Raison pour laquelle il n'y a pas deux poêles identiques. Ceci en raison des marges de tolérance de la fonte et de la fabrication artisanale des poêles.

SOMMAIRE :

1.0	Installation de votre poêle Morsø	4
1.1	Vérifier les pièces mobiles dans le poêle	4
1.2	Le système de cheminée/conduit	5
1.3	Connexion du conduit	6
1.4	Connexion à une cheminée déjà en place	6
1.5	Positionnement du poêle	8
1.6	Installation pour mobile home	9
2.0	Fonctionnement	11
2.1	Avant d'allumer le feu	11
2.2	Allumage et intervalles d'alimentation	12
3.0	Entretien	16
3.1	Entretien extérieur	16
3.2	Entretien intérieur	16
3.3	Nettoyage du poêle et du conduit	18
3.4	Périodes prolongées de non-utilisation du poêle	20
3.5	Schéma des pièces détachées	21
3.6	Liste des pièces détachées	22

1.0 Installation de votre poêle Morsø

L'installation des poêles à bois doit être sûre et légale.

Si votre poêle Morsø n'est pas installé correctement, un incendie peut en résulter.

Afin de réduire ce risque, suivez attentivement les instructions d'installation.

Contactez l'administration locale de construction concernant les restrictions et l'inspection de l'installation dans votre région.

Avant de commencer l'installation de votre poêle, assurez-vous que :

- Le poêle et le raccord de cheminée sont placés suffisamment loin des matériaux de combustion afin de remplir toutes les conditions d'espacement.
 - La protection du sol est adéquate et correctement effectuée conformément aux conditions.
- Contactez l'administration locale de construction pour toutes les approbations nécessaires.

La plaque d'informations située à l'arrière du poêle fournit les informations nécessaires concernant les données de test de sécurité, le nom du laboratoire de test agréé et les conditions d'installations.

Les conditions d'installation diffèrent selon les districts et l'administration locale de construction a le pouvoir d'autorisation définitive pour approuver votre installation. Discutez de l'installation avec eux avant de commencer. Pour plus d'informations, contactez votre vendeur.

Ne connectez aucun conduit ou système de distribution d'air.

Important : Si vous ne suivez pas attentivement les instructions d'installation, il peut en résulter des situations dangereuses comme des incendies de cheminée ou de maison. Suivez attentivement les instructions et ne vous en écarter pas car cela peut entraîner des dégâts corporels ou matériels.

1.1 Vérifier les pièces mobiles dans le poêle

Après le déballage, vérifiez que les briques réfractaires sont fermement en place et n'ont pas bougé pendant le transport. Vérifiez également que le contrôle d'air fonctionne librement.

Voir les instructions séparées pour l'assemblage des pieds, la fixation de la poignée et les déflecteurs.

Avant la première combustion, placez les deux déflecteurs en fonte au-dessus des trois conduits inoxydables d'admission d'air secondaire. Les déflecteurs sont fournis avec le poêle à la livraison. Placez ensuite le revêtement de laine céramique au-dessus des deux déflecteurs en fonte.

Assurez-vous que l'écran de chaleur supérieur, les déflecteurs en fonte et le revêtement en laine céramique sont placés correctement, avant d'allumer le feu.

Accessoires standard

Le gant Morsø et le joint étanche de raccord de tuyau céramique sont des accessoires standard et se trouvent habituellement dans le cendrier ou le foyer.

1.2 Le système de cheminée/conduit

Remarque : le système de conduit doit être sécurisé de façon indépendante et ne doit pas reposer sur le poêle.

Le poêle ne doit pas être raccordé à un conduit de cheminée servant à un autre appareil.

(Plusieurs tuyaux peuvent parcourir une seule souche de cheminée ; utilisez un seul tuyau par appareil).

Utilisez une cheminée maçonnée de type résidentiel ou la cheminée usine de type H.T. répertoriée.

Cheminée Haute Température (H.T.) Standard UL-103-1985 (2100° F) pour les États-Unis et Standard Haute Température (650° C) ULC S-629 pour le Canada.

Les dimensions internes du raccord de cheminée et de la cheminée ne doivent pas être inférieures à 6 pouces (150 mm) de diamètre (ou coupe transversale équivalente) et ne doivent être beaucoup plus grandes. Une coupe trop grande a tendance à laisser les gaz du conduit refroidir excessivement, causant ainsi lenteur ou imprévisibilité de fonctionnement du poêle.

Nous conseillons que la longueur de la cheminée est au moins de 16 pieds (4,90 m) (pas indispensable) au-dessus du poêle dans des situations ménagères normales, mesurée du collier de serrage du tuyau à l'extrémité supérieure de la cheminée.

Les conditions locales comme, par exemple, la construction du toit, de gros arbres à proximité et une altitude élevée, peuvent avoir une influence sur le tirage et la hauteur de la cheminée.

Veillez donc contacter les ramoneurs professionnels locaux ou votre concessionnaire Morsø.

Installations typiques de cheminée usine ou maçonnée

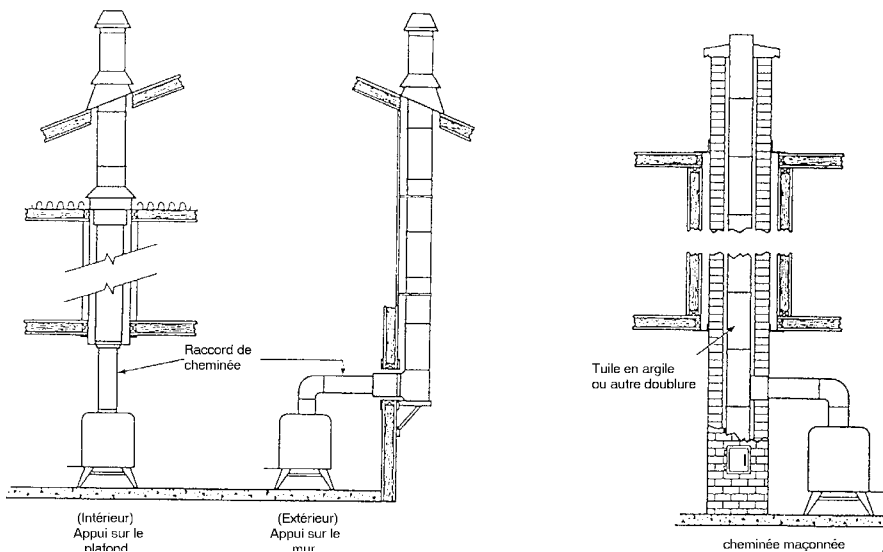

1.3 Connexion du conduit

Le poêle est équipé par l'usine d'un collier de serrage du conduit fixé à la plaque supérieure et d'une plaque ronde détachable bloquant la sortie arrière du tuyau (derrière la plaque de protection arrière).

Utilisez un raccord de cheminée bleu ou noir de 24 MSG ou un raccord de cheminée à double paroi répertorié. Reportez-vous aux règlements locaux et aux instructions du fabricant de la cheminée concernant les précautions à respecter pour faire passer une cheminée à travers un mur ou un plafond combustible. Pensez à sécuriser le raccord de cheminée avec au moins trois vis au produit et à chaque section contiguë.

Le collier de serrage peut être fixé à la sortie arrière. Détachez simplement en frappant le panneau rond sur la plaque arrière de protection de chaleur pour révéler la plaque en fonte. Retirez la plaque détachable et le collier de serrage du tuyau et changez-les de place. Sécurisez à nouveau en appuyant vers le bas et en serrant les vis incluses. Positionnez le poêle et connectez le système de conduit.

Portez des gants et des lunettes de protection lors du perçage, coupage ou assemblage des sections du raccord de cheminée.

1.4 Connexion à une cheminée déjà en place

Un raccord de cheminée est le tuyau à double ou simple paroi qui relie le poêle à la cheminée. La cheminée elle-même est la structure maçonnée ou préfabriquée qui contient le tuyau. Les raccords de cheminée permettent de relier le poêle à la cheminée.

Les raccords à double paroi doivent être testés et répertoriés pour une utilisation avec des appareils à combustibles solides. Les raccords à paroi simple doivent être faits en acier de calibre 24 ou plus. N'utilisez pas de raccords galvanisés : ils ne résistent pas aux hautes températures atteintes par la fumée et les gaz d'échappement et qui peuvent dégager des vapeurs toxiques sous grande chaleur. Le raccord doit avoir un diamètre de 6 pouces (150 mm).

Si possible, évitez de faire passer le raccord de cheminée à travers un mur ou un plafond combustible. Si cela est inévitable, référez-vous aux sections sur Traverser les murs. Ne faites pas passer le raccord à travers un grenier, un placard ou tout espace confiné semblable lors de l'installation des raccords de cheminée.

Il est primordial de garder les gaz du tuyau en déplacement doux dans la bonne direction. Ne déviez pas dans un grand vide à cet endroit ; formez plutôt une section continue jusqu'en haut. Utilisez des courbures moyennes (par ex. 45° au lieu de 90°) plutôt que des angles aigus lorsqu'un changement de direction est nécessaire. Toutes les parties du conduit doivent être accessibles pour des raisons de nettoyage.

Dans les tronçons de cheminée horizontaux, maintenez un espacement de 18 pouces (455 mm) du plafond. Gardez-les aussi courts et directs que possible avec des coudes n'excédant pas 90 degrés. Inclinez les tronçons horizontaux de raccords de ¼ par pied (20mm par mètre) en partant du poêle vers la cheminée. La longueur maximum recommandée d'un tronçon horizontal est de 3 pieds (1 mètre) et la longueur totale ne doit pas dépasser 8 pieds (2,5 mètres).

Les informations sur l'assemblage et l'installation des raccords sont fournies par les instructions du fabricant, comme vous assemblez et fixez le raccord au poêle et à la cheminée.

Assurez-vous que le poêle et le raccord de cheminée installés se trouvent à une distance correcte des matériaux de combustion proches. Voir le paragraphe sur les espacements page 7.

Si le conduit passe par une paroi ou une cloison de construction inflammable, l'installation doit être conforme à la norme CAN/CSA-B365.

Systemes de raccord de cheminée et autorisations des appareils de chauffage ménagers à travers les murs inflammables

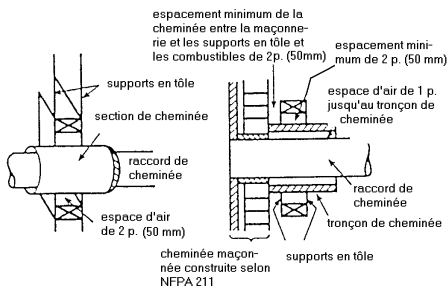
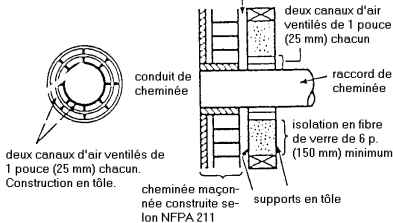
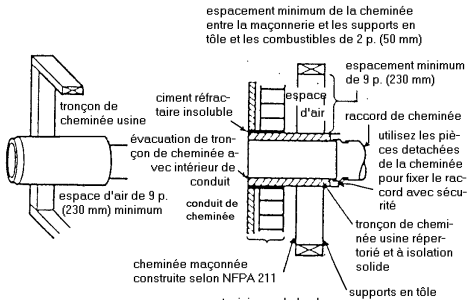
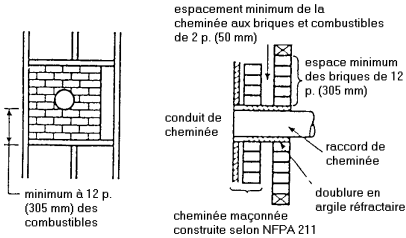

A. Maçonnerie en briques charpentée d'au moins 3,5 pouces (90 mm) d'épaisseur dans un mur inflammable avec une séparation en brique de 12 pouces (305 mm) minimum de la doublure en argile aux combustibles. La doublure en argile réfractaire doit aller de la surface de la sortie du mur en brique jusqu'à la surface interne de la doublure du tuyau de cheminée mais pas au delà et doit être solidement cimentée en place.

B. Trouçon de cheminée usine répertoriée, à isolation solide, de même diamètre intérieur que le raccord de cheminée et ayant une isolation de 1 pouce (25 mm) ou plus avec un espace d'air minimum de 9 pouces (230 mm) entre le mur extérieur de la longueur de la cheminée et les combustibles.

C. Raccord de cheminée en tôle, minimum calibre 24 en épaisseur, avec un cylindre ventilé minimum calibre 24 en épaisseur ayant deux canaux d'air de 1 pouce (25 mm), séparés des combustibles par au moins 6 pouces (150 mm) d'isolation de fibre de verre. L'ouverture doit être couverte et le cylindre soutenu par un support en tôle, minimum calibre 24 en épaisseur.

D. Trouçon de cheminée usine répertoriée, à isolation solide d'un diamètre intérieur plus grand de 2 pouces (50 mm) que le raccord et ayant une isolation de 1 pouce (25 mm) ou plus, servant de traverse pour un raccord de cheminée à simple paroi en tôle d'épaisseur minimum de calibre 24, avec un espace d'air d'au moins 2 pouces (50 mm) entre le mur extérieur de la section de cheminée et les combustibles. La longueur minimum de la section de cheminée doit être de 12 pouces (305 mm) et espacée de 1 pouce (25 mm) du raccord utilisant des plaques de soutien en tôle à chaque extrémité de la section de cheminée. L'ouverture doit être couverte et la section de cheminée soutenue des deux côtés avec des supports en tôle fixés à des murs de calibre 24 épaisseur minimum.

Les fixations utilisées pour sécuriser la section de cheminée ne doivent pas pénétrer la doublure du conduit de cheminée.

1.5 Positionnement du poêle

Distance avec murs et linteaux

Si le poêle se trouve à proximité de matériaux combustibles, consultez tous les règlements de constructions locaux et nationaux en vigueur en ce qui concernent les espacements. Quels que soient les règlements qui s'appliquent à votre région, n'installez en aucun cas le poêle à moins de 8 pouces (205 mm) des matériaux combustibles sur les côtés et à moins de 16 pouces (405 mm) au-dessus du poêle (des installations des poêles demandent plus d'espacement au-dessus du poêle - voir le graphique des distances en dessous). Il peut s'avérer nécessaire d'augmenter ces distances si les matériaux sont sensibles à la chaleur. Notez également que les papiers peints et autres matériaux de décoration peuvent se détacher sous l'effet de la chaleur. Prenez garde à ce qu'ils ne tombent pas sur le poêle, le cas échéant.

Si le poêle se trouve à proximité de matériaux non combustibles, un espace de 4 pouces (100 mm) ou plus est recommandé pour des raisons de nettoyage et afin d'assurer la circulation de la chaleur autour du poêle et dans toute la pièce.

Si un échappement sur l'arrière est utilisé, la protection du sol doit être étendue sous le conduit de cheminée et de 2 pouces de chaque côté.

Conditions d'espacement requises :	Installation résidentielle standard (raccord à simple paroi)	
	États-Unis	Canada
A. De la paroi latérale à l'unité	16.0" (406mm)	18.0" (457mm)
B. De la paroi arrière à l'unité	6.5" (165mm)	9.5" (241mm)
C. De la paroi d'angle à l'unité	8.5" (216mm)	8.5" (216mm)
D. De la paroi latérale au raccord	23.0" (584mm)	25.0" (635mm)
E. De la paroi arrière au raccord	10.0" (254mm)	13.0" (330mm)
F. De la paroi d'angle au raccord	17.5" (445mm)	17.5" (445mm)
G. De l'unité au plafond	56.5" (1435mm)	56.5" (1435mm)
H. Du sol au plafond	84.0" (2134mm)	84.0" (2134mm)

MINIMUM CLEARANCES TO COMBUSTIBLES:
DEGAGEMENTS MINIMAUX AUX MATERIAUX COMBUSTIBLES:

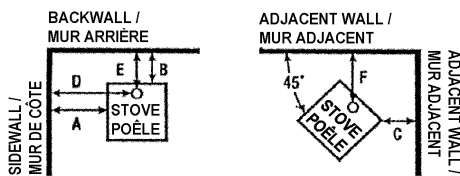

Conditions d'espacement requises :	Installation en niche (raccord à double paroi)
A. De la paroi latérale à l'unité	19.0" (483mm)
B. De la paroi arrière à l'unité	9.5" (241mm)
C. De la paroi d'angle à l'unité	N/A
D. De la paroi latérale au raccord	26.0" (660mm)
E. De la paroi arrière au raccord	14.0" (356mm)
F. De la paroi d'angle au raccord	N/A
G. De l'unité au plafond	20.5" (521mm)
H. Du sol au plafond	48.0" (1219mm)

PROTECTION DE SOL NON COMBUSTIBLE

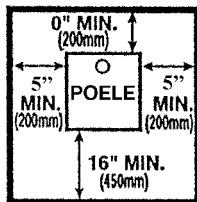

LE PROTECTEUR DE PLANCHER DOIT ÊTRE D'UN MATÉRIEL INCOMBUSTIBLE. IL DOIT S'ÉTENDRE EN DESSOUS DE L'APPAREIL, ET AU DEVANT, AUX CÔTÉS ET À L'ARRIÈRE DE L'APPAREIL COMME INDiqué.

INSTALLATION DE LA NICHE

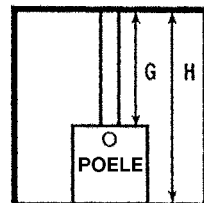
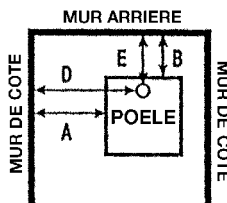

Profondeur maximale de la niche: 32" (813mm)

Distance des meubles

La distance minimum recommandée entre le poêle et les meubles est de 30 pouces (760 mm). Veuillez noter que certains meubles sont plus facilement affectés par la chaleur et peuvent par conséquent nécessiter d'être plus éloignés. Ceci est votre responsabilité.

De plus, maintenez tout autre matériau combustible éloignés du poêle. En général, une distance de 30 pouces (760 mm) doit être conservée entre le poêle et les objets inflammables mobiles tels que chiffons, journaux, bois de chauffage, etc.

1.6 Installation pour mobile home

Le poêle Morsø 7110 peut être installé dans un mobile home équipé d'un kit d'air de combustion extérieur et d'un capuchon avec pare-étincelles. Il doit de plus être conforme aux prescriptions suivantes.

- Le poêle doit être fixé de manière sûre à la structure du mobile home avec des boulons dans la plaque du foyer et le sol.
- Le poêle doit être installé avec un raccord de cheminée HT répertorié, une cheminée HT, et un capuchon avec pare-étincelles. Ne jamais utiliser un raccord à paroi simple (tuyau de poêle) dans une installation pour mobile home.
- Les conditions de protection du sol indiquées en section 1.5 doivent être strictement respectées.
- Au Canada, cet appareil doit être relié à une cheminée usine 6 pouces (152 mm) conforme à la norme des cheminées usine CAN/ULC-629M. Les conditions de protection du sol indiquée en section 1.5 doivent être suivies, et un Canadian Floor Protector doit être utilisé.
- Suivre les instructions du fabricant de la cheminée et du raccord, lors de l'installation du conduit pour un mobile home.
- Le kit d'air extérieur doit être installé selon le mode d'emploi du kit.
- La conduite d'admission d'air peut être installée par le sol dans l'espace d'accès ventilé ou par la paroi de la résidence, pour obtenir l'air extérieur. 13.5' from ground level for transportation purposes.
- Installez selon la directive CFR, Part (HUD).
- REMARQUE Les sections supérieures de la cheminée doivent être amovibles de manière à permettre un espacement maximal de 13.5' à partir du niveau du sol, en vue du transport.

AVERTISSEMENT

NE JAMAIS TIRER DE L'AIR DE COMBUSTION D'UNE PAROI, DU SOL, D'UN ESPACE DANS LE PLAFOND, NI D'UN D'UN ENDROIT CLOS COMME DES COMBLES OU UN GARAGE. NE PAS INSTALLER DANS UNE CHAMBRE À COUCHER.

ATTENTION

L'INTÉGRITÉ STRUCTURELLE DU SOL, DES PAROIS ET DU PLAFOND/TOIT DU MOBILE HOMEDOIT ÊTRE PRÉSERVÉE (NE PAS COUPER DANS UNE POUTRELLE DE SOL, UN TENON DE PAROI, UN SUPPORT DE PLAFOND, ETC.)

NE PAS UTILISER DE GRILLE POUR SURÉLEVER LE FEU – ALLUMER LE FEU DIRECTEMENT DANS LE FOYER.

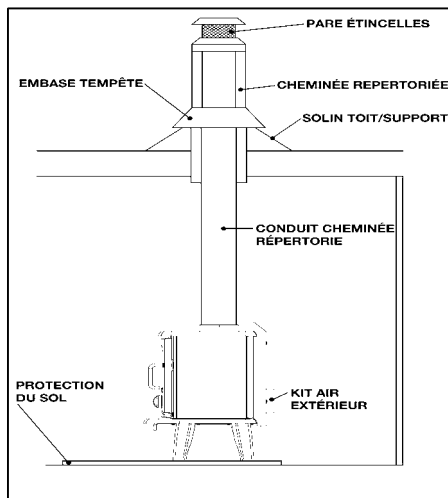

Remarque :

Protection de l'acide

En cas de lavage à l'acide de la maçonnerie autour du poêle, protégez la surface du poêle avec une couverture résistante à l'acide.

Entrée d'air frais

A moins que la circulation d'air dans la pièce par les portes, fenêtres et autre soit jugée suffisante, une entrée d'air frais est nécessaire. Cette entrée d'air doit avoir un espace d'air libre de 2 pouces carrés (1250 mm carrés). Ceci est particulièrement important lorsque la pièce est bien scellée ou lorsqu'une hotte aspirante ou un système de ventilation perturbe la pression naturelle de l'air. Une telle entrée d'air ne doit pas se trouver sur un mur habituellement sujet à une pression négative du déplacement habituel du vent. Évitez de placer l'entrée d'air directement à l'opposé du poêle dans la pièce créant ainsi un courant d'air froid.

2.0 Fonctionnement

2.1 Avant d'allumer le feu

Pour une utilisation avec des combustibles solides uniquement. Ne poussez pas trop le feu, si l'appareil ou le raccord de cheminée devient incandescent, le feu est trop fort. Inspectez et nettoyez fréquemment la cheminée. Dans certaines conditions d'utilisation, la formation de crésote peut arriver rapidement. A cause des risques de débordement de fumée et de flammes, opérez uniquement avec la porte fermée.

Attention :

Chaud pendant le fonctionnement. Tenir les enfants, vêtements et meubles éloignés. Risque de brûlures cutanées en cas de contact. Ne pas utiliser de produits chimiques ni de liquides pour l'allumage. Ne pas brûler de déchets ni de liquides inflammables. Ne pas utiliser d'essence, de pétrole à lampe, de kérosène, d'allumeur ou de liquide à charbon de bois ou tout autre liquide pour démarrer ou relancer un feu dans ce poêle. Tenir tous ces liquides éloignés du poêle pendant son fonctionnement.

Choisir votre combustible

Vous pouvez brûler tous les types de bois naturel dans ce poêle mais ils doivent être bien secs. Une fois coupé en longueur, couper le bois en deux - conformément aux dimensions mentionnées ci-dessous - pour permettre à l'humidité de s'évaporer.

Couper le bois à une longueur maximale de 18 pouces (45 cm) et d'un diamètre d'environ 3 à 3,5 pouces (7 à 8 cm). Si vous pouvez peser votre bois, comptez environ 1,0 kg. Pour une combustion optimale et un bon dégagement de chaleur, le bois doit pas contenir plus de 20% d'humidité; ceci peut facilement être contrôlé à l'aide de l'hygromètre Morsø (article # 62929900)

Stockez les bûches couvertes dans un endroit bien aéré, où l'air peut circuler entre les bûches. Certains bois tendres peuvent n'avoir besoin que d'un bel été pour sécher, alors que certains bois plus durs, comme p.ex. le chêne, l'érable et l'orme peuvent prendre jusqu'à 18 mois. Eviter du bois trop sec, souvent d'une couleur tirant sur le gris, car dans certaines conditions, cela peut poser des problèmes de rendement tels que lenteur et projection d'étincelles. Un bois bien sec est léger à manipuler et présente des fentes du centre vers les extrémités. Si votre bois crépite ou grésille en brûlant et que de la suie persiste à se former sur la porte vitrée du poêle, votre bois n'est pas suffisamment sec.

N'utilisez jamais de dérive (de la mer) dont le contenu salé peut entraîner de la corrosion, ni du bois de construction pouvant être imprégné de produits chimiques.

Attention ! Ne pas entreposer de combustible dans l'espace libre requis à proximité du poêle ni dans l'espace destiné au chargement du combustible ou au vidage des cendres.

Allumage

Au début, faites un petit feu pour que la peinture s'accoutume et que les plaques principales du poêle se mettent en place. La peinture peut dégager des vapeurs. Aérez la pièce pendant cette phase. Le réglage de l'aération, les techniques d'allumage et les intervalles d'alimentation dépendent du tirage de la cheminée, du combustible utilisé, de la chaleur voulue, etc. Quelques techniques de base sont soulignées ci-dessous.

En principe:

Votre poêle est équipé de quatre admissions d'air.

L'air primaire est contrôlé par le régulateur d'air supérieur de la porte. L'air circule éventuellement à grande vitesse au bas de l'arrière de la porte vitrée. Cet air surchauffé active la combustion des gaz volatils générés par le feu.

L'air secondaire arrive vers le haut du feu par les orifices des tubes situés sous le déflecteur inférieur. Ceci permet de brûler efficacement les autres gaz résiduels. Les émissions sont donc très propres. Cette admission d'air est constante et ne peut être modifiée.

L'air secondaire arrive vers la chambre de combustion grâce au déflecteur spécialement conçu, situé derrière la chambre de combustion.

L'air secondaire est injecté dans les gaz du conduit à la fois au dessus et en face du feu, rendant ainsi le processus de combustion plus propre et plus efficace. L'admission d'air secondaire est constamment ouverte et n'est pas réglable. Pour plus de sécurité, votre poêle est équipé d'une poignée amovible.

2.2 Allumage et intervalles d'alimentation

Le premier allumage du poêle nécessite un volume d'air important. Lorsque le poêle est froid, laissez la porte entrouverte de 2 ou 3 cm pendant les premières minutes et ouvrez complètement l'entrée d'air primaire. Ne laissez pas le poêle sans surveillance tant que la porte est ouverte.

Afin de constituer un lit de cendres raisonnable au fond du poêle, utilisez 5 à 6 pouces (130 à 150 mm) (2 à 4 livres) de petit bois sec lors du premier allumage. Maintenez en permanence une couche de 1 à 1,5 pouces (2 à 3 cm) de cendres au fond de la chambre de combustion à chaque fois.

Procédure point par point

1. Un lit de braises se forme rapidement en allumant 2 à 4 allume feux, ou 7 à 10 morceaux de papier froissé sous du petit bois sec (4 à 5 livres).



2. Ouvrez complètement le régulateur d'air secondaire.



3. Allumez le feu.



- Après l'allumage, fermez partiellement les portes en les laissant entrouverte de 2 ou 3 cm pour laisser entrer suffisamment d'air de combustion.



- Lorsque la cheminée est chaude après 5 à 10 minutes, fermez les portes. Un lit de braises convenable se forme au bout de 15 à 20 minutes.



- Au moment de recharger, repartez les braises dans le foyer en les rapprochant surtout vers l'avant du poêle.



Lorsque vous rechargez votre poêle, il est recommandé d'ouvrir la porte du poêle lentement de 2 à 3 centimètres et d'attendre ensuite quelques secondes pour égaliser la pression dans le poêle. Vous pouvez ensuite ouvrir entièrement la porte du poêle en toute sécurité. En procédant de cette manière les reflux de fumée peuvent être éliminés, en particulier lorsque le tirage de la cheminée est mauvais. Ne pas ouvrir la porte du poêle lors d'une forte combustion.

7. Poser 2 morceaux de bois (2 à 4 livres) d'environ 25 cm de longueur sur les braises. Laissez ½ pouce (1 cm) ou plus entre chaque morceau.



8. Fermez la porte et laissez l'entrée d'air secondaire complètement ouverte.



9. Une fois que le nouveau combustible a pris, réglez la quantité d'air secondaire souhaitée. La combustion optimale continue jusqu'à la formation de braises. Anticipez une nouvelle alimentation après 60-70 minutes



10. Souvenez-vous de n'ajouter qu'une modeste couche de bois tant qu'il y a beaucoup de braises. Reprenez les points 6 à 7.



N'essayez en aucun cas d'accroître le feu de votre poêle en modifiant le réglage du contrôle d'air décrit dans ces instructions.

Attention : Les poêles à feu de bois ne doivent jamais être laissés sans surveillance la porte ouverte.

Si vous laissez les portes entrouvertes, gaz et flammes peuvent sortir du foyer par l'ouverture, créant ainsi des risques d'incendie et de fumée. Nous vous conseillons d'installer un détecteur de fumée dans la pièce où vous installez le poêle.

NE PROVOQUER JAMAIS DE SURCHAUFFE. Toute surchauffe peut entraîner un incendie ou des dégâts permanents pour le poêle. Si n'importe quelle pièce du poêle devient incandescente, vous êtes en surchauffe.

Le poids maximal de bois recommandé par charge est de 2.5 kg/h/5.5 lbs (environ 3 bûches).

Dans des conditions de chauffage normales, la température moyenne à l'intérieur du tuyau du poêle, mesurée à 20 cm au-dessus du poêle est d'env. 300° C (550°F). La température maximale dans le tuyau du poêle ne doit pas excéder 450° C (750°F). Une température du poêle dépassant 450°C (750°F) est considérée comme surchauffe et peut être la cause d'une usure prématurée du poêle.

Pour permettre de mesurer correctement la température de fonctionnement de votre poêle, nous recommandons l'utilisation du Thermomètre à gaz pour poêle Morsø (article # 62901200). Le Thermomètre à gaz pour poêle est magnétique; il se fixe sur le tuyau du poêle, à environ 20 cm (8") au-dessus de la plaque supérieur du poêle, et mesure la température de surface du tuyau du poêle. Disponible auprès de votre distributeur Morsø agréé.

Conditions de tirage

Si de la fumée ou des émanations se dégagent du poêle lors de l'allumage et de l'alimentation ou si tout simplement le feu ne prend pas, ceci est sûrement dû à un faible tirage. (Dans très peu de cas, pas assez d'air frais entre dans la pièce – voir les conseils d'installation plus haut). Demandez conseil à votre vendeur pour savoir comment améliorer votre système de tuyauterie pour accroître le tirage.

Règles de feu de bois

Pour avoir moins de chaleur, mettez moins de bûches dans le poêle et réduisez la quantité d'air. Il est toujours important de maintenir une bonne couche de braises.

Moins de chaleur – moins de bois – moins d'air

Plus de chaleur – plus de bois – plus d'air

Des dépôts de suie se font sur la vitre si le poêle fonctionne trop lentement ou si votre bois n'est pas assez sec.

3.0 ENTRETIEN

Lors de l'entretien de votre poêle, portez toujours des lunettes et des gants de protection.

3.1 Entretien extérieur

La surface du poêle est peinte avec la peinture résistant à la chaleur Senotherm. Nettoyez de préférence avec un aspirateur équipé d'un embout à brosse souple ou en essuyant avec un chiffon anti-peluche.

Au bout d'un certain temps, la surface peinte peut devenir légèrement grise. Vous pouvez trouver une boîte de peinture en spray pour retouche Morsø chez votre revendeur. Il suffit de quelques minutes – en suivant les instructions- pour l'appliquer. Lors du premier allumage après une retouche, une légère odeur peut se dégager du poêle le temps de l'accoutumance de la peinture. Assurez-vous de bien aérer la pièce pendant cette période.

3.2 Entretien intérieur

Vitre

Si le poêle est généralement utilisé aux températures correctes, la vitre ne devrait être que peu ou pas sale. Si de la saleté se dépose lors de l'allumage, la majeure partie brûlera au fur et à mesure que la température augmente. En cas de dépôts plus importants qui ne brûlent pas, utilisez le nettoyant pour vitres Morsø. Appliquez sur la vitre froide en suivant les instructions. N'utilisez jamais de nettoyants abrasifs sur la surface vitrée.

Causes possibles de vitre sale

- Combustible trop humide
- Bûches trop grandes ou non fendues
- Température de combustion trop basse

Remplacez immédiatement toute vitre cassée.

N'utilisez pas votre poêle si la vitre de la porte est endommagée.

Si vous devez changer la vitre, utilisez du verre céramique à haute température fourni par Morsø. Contactez votre concessionnaire Morsø.

Installer la vitre

N'installez jamais la vitre lors du fonctionnement du poêle.

Remplacement de la vitre céramique

Le vitre céramique ne peut pas être recyclé, car sa température de fusion est trop élevée. Si le vitre céramique est mélangé au verre normal, la matière première est dénaturée et le processus de recyclage du vitre peut être interrompu. Veuillez à ce que le vitre réfractaire ne soit pas traité comme matériau à recycler normal. Vous contribuerez beaucoup à la protection de l'environnement.

ATTENTION ! Doit être déposé comme vitre céramique dans une station de collecte des déchets.

1. Soulevez la porte pour la sortir de ses gonds et posez-la face avant vers le bas sur des cartons ou tout autre tissu non abrasif.

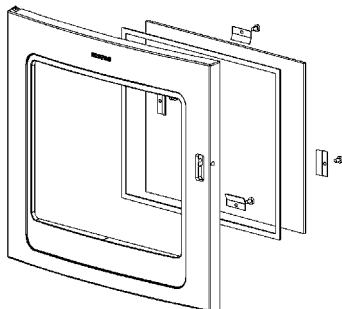

2. Dévissez les 8 boulons qui maintiennent la vitre. (Au cas où un boulon se casserait lors du dévissage, retirer le reste du boulon en perçant au centre avec une mèche de perceuse acier grande vitesse de 1/8 de pouce (3 mm). Des mèches plus petites peuvent également convenir mais n'utilisez en aucun cas de mèche plus grande. Assurez-vous que la mèche ne touche pas les bords du boulon – ceci pouvant endommager le filetage dans la fonte).
3. Retirez le joint d'étanchéité en céramique usagé et nettoyez la surface en dessous avec de la paille de fer ou du papier de verre pour éliminer les particules.
4. Mettez en place le nouveau joint d'étanchéité tout autour de l'emplacement de la vitre en vous assurant de bien le pincer tout le long de façon à faire un joint continu. Ne laissez aucun espace.
5. Placez la nouvelle vitre sur les bandes et revissez les boulons et équipements à la main.
6. Enfin, donnez environ un demi-tour supplémentaire aux boulons. La vitre doit être tenue assez fermement de manière à ne pas bouger pendant le nettoyage. Ne vissez pas les boulons trop fort car cela entraîne une pression excessive sur la vitre risquant de la casser. Important !

Afin de réduire le risque de casser la vitre, évitez de frapper sur la vitre ou de claquer la porte.

Pièces de rechange intérieures

L'équipement feu – comprenant le cendrier, la grille, les briques réfractaires, plaques de fonte pour protection feu, la vitre, le déflecteur et le collier de serrage du tuyau – est soumis à une chaleur extrême produite par le feu. De temps en temps, il peut s'avérer nécessaire de remplacer une de ces pièces pour des raisons d'entretien routinier.

REMARQUE : L'équipement feu, la corde céramique et la finition de peinture ne sont pas couverts par la garantie.

Toutes ces pièces de rechange sont en vente chez votre concessionnaire Morsø et nous vous recommandons de remplacer toute pièce endommagée aussi tôt que possible afin d'éviter des dégâts supplémentaires.

Si le déflecteur est déformé par une surchauffe, le poêle continue à fonctionner même si sa performance peut être compromise. Remplacez-le dès que possible.

Causes possibles d'usure interne rapide

Feu fort et persistant

Accumulation de suie et de cendres

Joint d'étanchéité

Le joint entourant le périmètre des portes peut durcir avec le temps. Remplacez-les s'il devient difficile de fermer les portes ou si l'air commence à s'infiltrer autour des portes, causant ainsi un feu un peu moins contrôlable. Un jeu de joint Morsø est en disponible chez votre revendeur.

3.3 Nettoyage du poêle et du conduit

Vérifiez la présence de suie au-dessus de la plaque du déflecteur et autour de la sortie du tuyau environ tous les mois pour commencer. Si le poêle devient soudain lent, regardez si de la suie est tombée autour du collier de serrage du tuyau ou dans le tuyau/ la cheminée, au moins une fois par an.

Effectuez une inspection de la cheminée et du raccord de cheminée au moins tous les deux mois pendant la saison de chauffage pour détecter la formation éventuelle de créosote. S'il y a de créosote il faut l'éliminer pour réduire le risque d'un feu de cheminée. Nettoyez le tuyau/ la cheminée – sur toute la longueur du poêle jusqu'à l'extrémité du tuyau sur le toit de la maison. Une bonne habitude est de nettoyer le tuyau après chaque saison de chauffage dans tous les cas et d'inspecter avant chaque saison pour vous assurer qu'aucun nid d'oiseau ou autre bouchon ne s'est constitué pendant la saison de non-utilisation.

Élimination des cendres

Videz les cendriers quotidiennement ou selon les besoins. Si vous laissez des cendres s'accumuler en dessous de la grille, la chaleur est piégée et cela peut entraîner un mauvais fonctionnement prématuré de la grille.

Videz le cendrier selon cette procédure :

Ouvrez les portes avant et utilisez une pelle ou un tisonnier pour remuer l'excès de cendres et la faire tomber dans les cendriers à travers les fentes de la grille. Retirez le cendrier en prenant soin de bien le tenir horizontal.

Jetez les cendres dans un récipient en métal avec un couvercle hermétique.

Placez le récipient fermé contenant les cendres sur un sol non inflammable ou sur la terre, bien éloigné de tout matériau combustible en attendant l'enlèvement définitif. Si vous vous débarrassez des cendres en les enterrant ou en les dispersant, gardez-les dans le récipient fermé jusqu'à leur refroidissement complet. Remettez le cendrier en place et fermez le poêle.

Attention :

Ne jamais vider un poêle en train de fonctionner.

Ne jamais utiliser votre aspirateur ménager ou professionnel pour enlever les cendres du poêle ; toujours éliminer les cendres correctement.

Créosote – Formation et élimination.

Lorsque le bois brûle lentement, il produit du goudron et d'autres vapeurs organiques qui s'associent avec l'humidité émise pour former du créosote. Les vapeurs de créosote se condensent dans le conduit de cheminée relativement froid lors d'un feu brûlant faiblement. Il en résulte que les résidus de créosote s'accumulent sur la paroi du tuyau. Une fois enflammé, le créosote crée un feu extrêmement chaud.

Vérifiez la cheminée et le conduit de cheminée au moins deux fois par mois pendant la saison de chauffage pour contrôler l'absence de formation de créosote. En cas de dépôt de créosote, éliminez-le pour diminuer le risque de feu de cheminée.

Ramontage de la cheminée

Inspectez le système régulièrement au cours de la saison de chauffage comme partie intégrante d'un programme d'entretien régulier. Pour inspecter la cheminée, laissez le poêle refroidir complètement. Puis, à l'aide d'un miroir, regardez par le collier du tuyau dans le conduit de cheminée. Si vous ne pouvez pas inspecter le système de conduit de cette façon, déconnectez le poêle pour faciliter l'accès. Nettoyez la cheminée à l'aide d'une brosse de la même forme et taille que le tuyau. Faites coulisser la brosse de haut en bas et inversement dans le conduit afin de faire tomber tous les dépôts en bas de la cheminée où vous pouvez les évacuer grâce à la porte de nettoyage. Nettoyez le raccord de cheminée en déconnectant les sections, mettez-les à l'extérieur et éliminez tous les dépôts avec une brosse dure. Remettez les sections du raccord en place après le nettoyage en vous assurant de sécuriser les joints entre chaque section avec des vis en tôle. Si vous ne pouvez pas inspecter ou nettoyer la cheminée vous-même, contactez votre concessionnaire Morsø ou un ramoneur professionnel.

En cas de feu de cheminée, agissez rapidement et :

Fermez le contrôle d'air.

Faites sortir tout le monde de la maison.

Appelez les pompiers.

Entretien annuel

Avant la saison de chauffage, effectuez un nettoyage en profondeur, inspectez et réparez : Nettoyez la cheminée et le raccord de cheminée à fond.

Vérifiez si la cheminée est abîmée ou usée. Remplacez les sections faibles de la cheminée préfabriquée. Faites faire les réparations par un maçon pour la cheminée maçonnée.

Inspectez le raccord de cheminée et remplacez les sections endommagées.

Vérifiez l'usure ou la compression de l'étanchéité et remplacez si nécessaire.

Vérifiez si la vitre est craquelée; remplacez si nécessaire.

Vérifiez si la porte et les poignées ferment bien. Ajustez si nécessaire.

3.4 Périodes prolongées de non-utilisation du poêle

Important :

Si vous n'utilisez pas le poêle pendant une période quelconque, nettoyez-le en profondeur et laissez l'aération légèrement ouvert pour laisser l'air circuler. Assurez-vous que le tuyau ne laisse pas entrer d'eau de pluie près du poêle ; installez un chapeau sur la cheminée mais ne bouchez pas complètement le tuyau.

Ces mesures permettent d'assurer un léger courant d'air dans le poêle et au corps du poêle de rester sec, dans les moindres recoins.

Les cendres laissées dans un poêle qui ne brûle pas attirent l'humidité comme du papier buvard.

Si vous laissez l'humidité s'installer dans le poêle, de la rouille se forme. La rouille s'étend dès qu'elle prend prise. Ceci peut entraîner une pression excessive sur les joints du poêle, endommageant ainsi ultérieurement le poêle.

REMARQUE : Il est préférable de nettoyer à fond le poêle à la fin de la saison de chauffage. Ajouter un dessicatif, comme de la litière pour chat, dans le cendrier aide à absorber l'humidité pendant les mois d'été. Assurez-vous de l'enlever avant la saison de chauffage.

Nous vous remercions d'avoir acheté un poêle Morsø

Nous vous souhaitons des années de chaleur sans souci en sa compagnie. Après quelques expérimentations initiales avec les techniques d'alimentation et de fonctionnement, vous trouverez vos habitudes. En cas de problèmes après cette courte phase d'apprentissage, adressez-vous au vendeur de votre poêle. Si celui-ci est dans l'impossibilité de vous aider, veuillez nous contacter par écrit à l'adresse figurant sur la première page de cette publication.

3.5 Schéma des pièces détachées pour Morsø 71

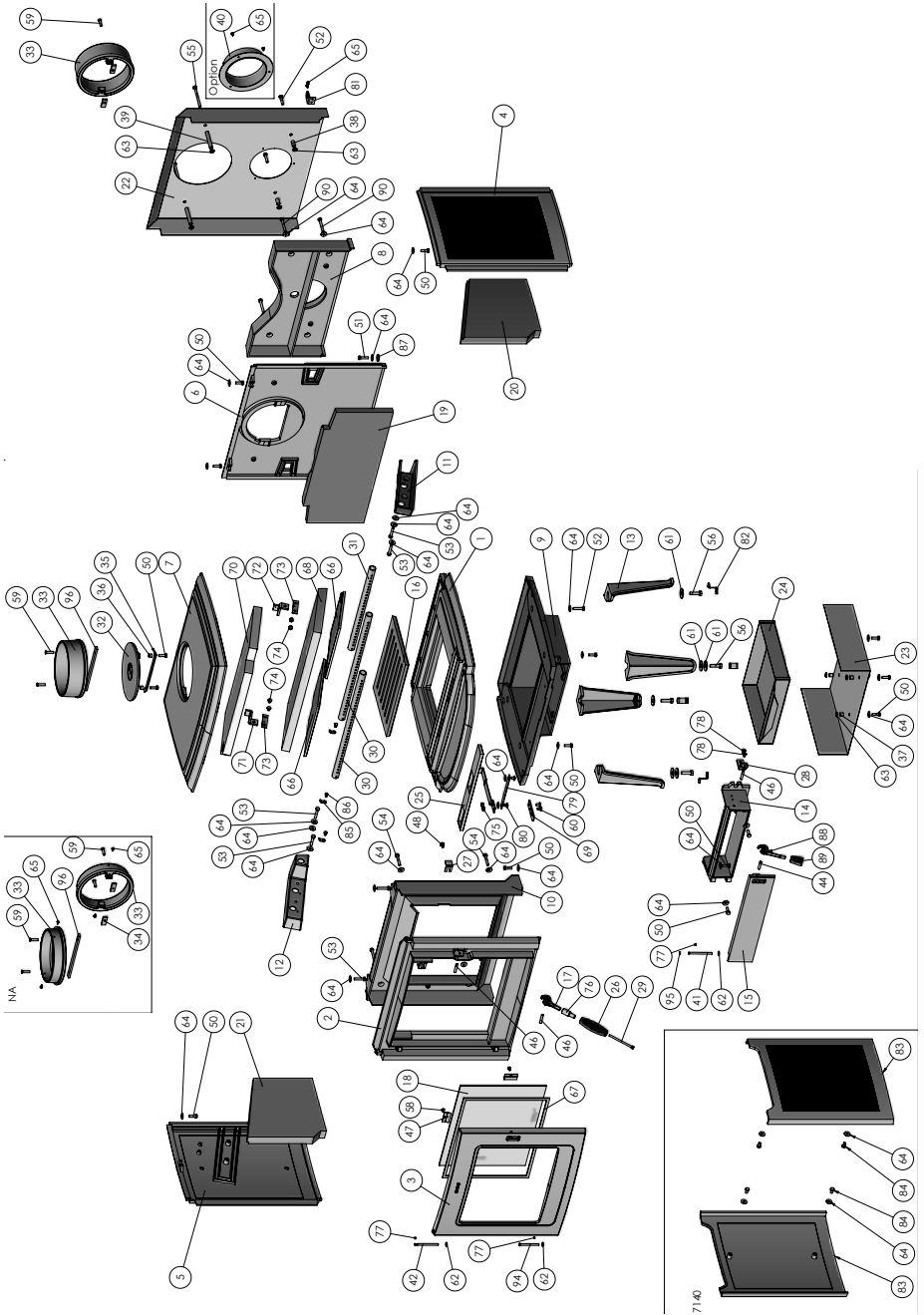

3.6 Liste des pièces détachées pour Morsø 7110

No.	Pièces détachées	
1	Plaque de base	447101xx
2	Cadre frontal	447102xx
3	Porte	447103xx
4	latérale, droite	447119xx
5	Plaque latérale, gauche	447120xx
6	Plaque arrière	447106xx
7	Plaque supérieure	447107xx
8	Conduit air arrière	447108xx
9	Conduit air, fond	447109xx
10	Conduit air, avant	447110xx
11	Conduit air secondaire, droit	34711100
12	Conduit air secondaire, gauche	34711200
13	Pied	447113xx
14	Cadre pour porte cendrier	447114xx
15	porte cendrier	447115xx
16	Grille	34711600
17	Fermeture	797117xx
18	Vitre céramique	79710000
19	Brique, arrière	79710100
20	Brique latérale, droite	79710200
21	Brique latérale, gauche	79710300
22	Écran de protection radiant, arrière	547101xx
23	Écran de protection radiant, fond	547102xx
24	Cendrier	71710300
25	Damper primaire	71710400
26	Poignée	71710500
27	Raccord brique	71710600
28	Raccord pour axe à cendrier	71710700
29	Vis	-
30	Tube secondaire, grand	71710900
31	Tube secondaire, petit	71711000
32	Couvercle	44261000
33	Collier de serrage du tuyau	44344100
34	Raccord avec fil pour collier de serrage du tuyau	44256700
35	Raccord pour plaque de déflecteur	545006
36	Tube d'éloignement	545007
37	Tube d'éloignement	541439
38	Tube d'éloignement	542635
39	Tube d'éloignement	54710100
40	Adaptateur air	71360600
41	Axe de charnière	545008
42	Axe de charnière	54503000
44	Fente	791870
46	Fente	79187200
47	Raccord verre	54146361
48	Vis	-
49	Vis	-

50	Vis	-
51	Vis	-
52	Vis	-
53	Vis	-
54	Vis	-
55	Vis	-
56	Vis	-
57	Vis	-
58	Vis	-
59	Vis	-
60	Vis	-
61	Rondelle	-
62	Rondelle	-
63	Rondelle	-
64	Rondelle	-
65	Vis	-
66	Plaque de déflecteur, fonte	34711800
67	Bande de serrage pour verre	79074500
68	Isolation	79710500
69	Poignée primaire	71711161
70	Plaque de déflecteur, avant	79710400
71	Raccord arrêt, gauche, pour plaque de déflecteur	71711200
72	Raccord arrêt, droit, pour plaque de déflecteur	71711300
73	Raccord pour plaque de déflecteur	71711400
74	Vis	-
75	Écrou	-
76	Adaptateur pour poignée	71710800
77	Vis	-
78	Vis	-
79	Raccord pour poignée primaire	717115xx
80	Vis	-
81	Raccord pour poignée	717117xx
82	Raccord pour pied	717118xx
85	Fermeture raccord pour tube secondaire	71712061
86	Vis	74150804
87	Rondelle	736210
88	Fermeture	791270xx
89	Poignée Bakelite 36mm	79118200
94	Axe de charnière	74701000
95	Rondelle	-
96	Barre d'arrêt	544541

